

**Bergermoen Park, Jevnaker**

Eneboliger i kjede,  
rekkehus og leiligheter



# BERGERMOEN PARK

DET NATURLIGE FELLESSKAPET



## Kontaktinformasjon

### **Distriktskontor**

OBOS Block Watne, Ringerike  
Tanberglia 2, 3511 Hønefoss  
Telefon: 32 11 69 20

### **Salgskonsulent**

Frank Engejordet  
E-post: [frank.engejordet@obos.no](mailto:frank.engejordet@obos.no)  
Telefon: 975 40 860





Tenk deg følelsen av å kjøpe noe helt nytt. En moderne bolig av god kvalitet, omkranset av det idylliske og naturskjønne skogen har å by på. Et sted du kan nyte rolige dager i en romslig og lun stue, sette deg utendørs og høre på fuglekvi-tring, eller gå deg en deilig spasertur i de flotte turområdene rett utenfor din egen utgangsdør. Slik blir det å leve i Bergermoen Park.

Her skal vi bygge både rekkehus, eneboliger i kjede og leiligheter i ulike størrelser. Boligene vil ha gode og funksjonelle planløsninger, være lyse og luftige og komme med kvalitetsinnredning fra våre leverandører. Alle boligene får en god terrasse eller balkong med fine solforhold. Du skal kunne nyte roen og stillheten, med direkte utsyn til naturen og trærne.

Disse boligene passer perfekt for deg som vil bo i rolige omgivelser. Det unike med dette boligfeltet er at du har dyrelivet, plantene og alt som vokser i naturen rundt deg hele tiden. Du kan se solen filtrere gjennom trærne fra kjøkkenvinduet, og barna har uendelig med lekeplass rett ved huset. Du vil ha behagelig nærhet til naboene, samtidig som du har god plass å boltre deg rundt i din egen bolig.

Boligene er inspirert av tradisjonelle hus og hytter i skogen, både med tanke på form, materialer og farger. Alle husene har fasader som åpner opp, omfavner og gjenspeiler skogen rundt. Boligene får enkel tilgang til naturen, enten direkte fra egen tomt eller gjennom interne stier i nabolaget.

Velkommen til et helt unikt nabolag.

Anders Jørgensen  
Prosjektleder, OBOS Block Watne

# Innhold

Innbydende boliger i varierte størrelser	6
Kjøkken og bad	16
Fordelene med en ny bolig	17
OBOS Block Watne standard	18
Min side	19
Lev godt i naturskjønne omgivelser	20
Nabolagsprofil	26
Situasjonskart	28
Plantegninger	30
Et selskap i OBOS	50
Helt ny bolig fra OBOS Block Watne	55



Type bolig  
**Eneboliger i kjede**  
**Rekkehus**  
**Leiligheter**



Antall boenheter  
**19**



Innflyttingsklar  
**Fra våren 2024**



Energimerking  
**Orange C**

## Bo fantastisk.

Vi skal bygge et helt nytt nabolag i idylliske Bergermoen Park. Her kan du velge mellom eneboliger i kjede, rekkehus og leiligheter. Felles for dem alle er den gode standarden, de smarte planløsningene og den naturskjønne beliggenheten midt i skogen.

# Innbydende boliger i varierte størrelser

Velg den boligen som passer best for dine behov.



Nå har du muligheten til å sikre deg et gjennomtenkt hjem i fantastiske omgivelser. I det første byggetrinn i Bergermoen Park kan du velge mellom eneboliger i kjede, rekkehus og leiligheter i en 6-mannsbolig. Felles for alle boligene er de smarte planløsningene, den gode standarden og den unike beliggenheten midt i skogen. Her kan du nyte hverdagen i et moderne hjem med kvalitetsinnredning, eller ta på deg skoene og trekke frisk luft i et innbydende bomiljø. Nabolaget vil ha flere hyggelige uteplasser til glede for både store og små.

## Eneboliger i kjede

Dette er moderne eneboliger over to etasjer. Går du inn gjennom entreen vil du først finne WC og vaskerom. Videre inn vil du ha en åpen stue- og kjøkkenløsning med utgang ut til hage. Tar du turen opp til andre etasje vil du finne tre soverom,

en loftstue, et delikat bad og en stor syd/ vestvendt terrasse med gode solforhold. Eneboligene vil ha egen carport og sportsbod under terrassen.

## Praktiske rekkehus

Dette er plassbesparende rekkehus med praktisk planløsning. Rekkehusene vil gå over to etasjer og ha egen carport. Første etasje vil bestå av entre, sportsbod, tre soverom og et delikat bad/ vaskerom. Andre etasje vil ha kjøkken, stue, en bod, WC og stor terrasse med gode solforhold. På bakkeplan vil du også ha en flott hage.

## 2- og 3-roms leiligheter

I 6-mannsboligen vil det være både 2- og 3-roms leiligheter. Boligene vil ha en praktisk entré, sportsbod, et eller to soverom, et delikat bad og åpen stue- og kjøkkenløsning. Herfra kan du gå ut til en

overbygd balkong som vender mot vest. Alle leilighetene får tinglyst plass i felles carport.

## Fremtidens løsninger

Din nye bolig vil ha lavt energiforbruk og vil få godt isolerte konstruksjoner i golv, yttervegg og tak. Balansert ventilasjon med varmegjenvinning sørger for nødvendig utlufting av boligen. Siden det er krav til at dagens boliger skal ha lav luftlekkasje, vil dette anlegget være avgjørende for inneklimate og boligens kvalitet over tid.

Filtrering av inneluft, og gjenvinning av energien i luften som trekkes ut av boligen, bidrar til et godt inneklimate og reduserer oppvarmingskostnadene for boligen.



↑  
Bildetekst.  
Bebyggelsen er satt i klynger for  
å bevare mest mulig av naturen.

→  
Bildetekst.  
Boligene kommer i moderne  
standard med kvalitetsinnredning.



Illustrasjon

Hyggelige uteområder.  
De fleste boligene får en innbydende hage.







**Lyst og lunt**

Boligene kommer med store vindusflater som gir behagelig lys inn i stuen.





Hyggelige uteområder.  
De fleste boligene får en innbydende hage  
og store terrasser.





Hyggelige uteområder.  
Leilighetene får gode overbygde  
balkonger/terrasser.







Illustrasjon

## Kjøkken fra HTH og badinnredning fra Svedbergs

Kjøkken og bad er boligens to kanskje viktigste rom. Derfor kommer alle OBOS Block Watnes boliger med stilren kvalitetskjøkken fra HTH.



Illustrasjon

## «Det må kunne gjøres bedre»

Det var utgangspunktet da de danske brødrene Haahr grunnla HTH i 1966, etter å ha jobbet i årevis med kjøkkenløsninger de mente ikke imponerte. Filosofien gjennomsyrrer fortsatt HTH slik det er i dag. I solid håndverkstradisjon leverer de den førsteklasses kvaliteten og elegansen som er så sterkt assosiert med dansk design, til gode konkurransedyktige priser. Kjøkkene bygges med omtanke for både mennesker og miljø, og er sertifisert av Dansk Inneklima Mærkning.

### Det moderne liv krever sitt kjøkken

HTHs kjøkken er bygget for det moderne liv. Kvaliteten er gjennomtestet, med nyskapende detaljer og lekker design som innbyr til bruk og innfrir alle praktiske behov. Kjøkkenet knytter oss sammen i en hektisk hverdag. Dette er boligens knutepunkt.

### Hvitevarer fra Siemens

Kjøkkeninnredningen kommer med ferdig integrerte hvitevarer fra den anerkjente kvalitetsleverandøren Siemens.

### Bad som gjør hverdagen enklere

Badet er en blanding av komfort og funksjon. Det moderne liv krever velvære, og med baderom fra Svedbergs får du et smakfullt og komfortabelt bad med gode moderne løsninger. Her blir det godt å både starte og avslutte dagen.

Toalettet er vegghengt og dusjhjørnet leveres i herdet glass. Badet har varme i gulvet og både gulv og vegger er flislagt.



# Fordelene med en ny bolig

Kjøper du ny bolig fra OBOS Block Watne får du et hjem hvor det er lagt vekt på en gjennomgående god standard.

Å flytte inn i en nøkkelferdig bolig fremkaller følelsen av noe som er gjennomtenkt og av solid kvalitet. Det er trygt og oversiktlig å velge en helt ny bolig fra OBOS Block Watne, hvor du blant annet får:

## Kvalitetsparkett

Vakkert og helt naturlig: gulvet er et sentralt element i en gjennomtenkt interiørstil. Ditt nye hjem kommer med 15 mm parkett fra Kährs i hvitlasert eik i alle tørre rom.

## Waterguard – vannstoppesystem

Med vannstoppesystem fra Waterguard stenges vannet automatisk ved lekkasje eller fukt. Innvendige vannledninger legges som rør-i-rør — en ytterligere sikkerhet mot vannlekkasjer.

## Ferdigmalte vinduer og dører

Alle dører og vindusrammer leveres ferdig fabrikk malt. Dette gir økt holdbarhet på malingen som betyr at det tar lenger tid før du må finne frem malingskosten.

## Gjennomtenkt planløsning

Våre arkitekter tegner gode og gjennomtenkte planløsninger tilpasset en moderne levemåte. I dag ønsker vi oss åpne løsninger og store rom, og OBOS Block Watnes boliger er utformet slik at du får en optimal løsning.

## Smarte løsninger

Alle OBOS Block Watnes boliger vil ha balansert ventilasjon med varmegjenvinning. Det sikrer maksimal energibesparing, noe som er til glede for både mennesker og miljø. Boligen leveres naturligvis også med fiberoptisk kabel for nett og tv.



Illustrasjon

## Fremtidens membran

Våre bad bygges med norskproduserte Litex membransystem bak flisene. Dette er fremtidens membranløsning, synonymt med et trygt og vanntett bad. Resultatet er et bad med dokument trygghet og den levetiden du forventer.

## Skreddersy ditt nye hjem

Påvirk utformingen av din nye bolig ved å skreddersy både standarder og farger. Hvor store valgmuligheter du har avhenger ofte av hvor langt byggeprosessen har kommet. Noe kan endres, annet kan ikke. Salgskonsulenten informerer deg om hvilke muligheter som finnes for din bolig. Når du har bestemt deg, oppsummeres alt på et bestillingsmøte, og deretter inviteres du til forhåndsbeifaring for å sikre at alt blir som avtalt.

## Våre samarbeidspartnere

BMI Norge, Dooria, Fjerdingsstad Trevarrefabrikk, Flexit, Glava, Grohe, HTH, Kährs, Litex, Norgips, Peisselskabet, Swedoor, Trapperingen og Svedbergs.

# OBOS Block Watne standard

Boligene leveres  
nøkkelferdige med  
god standard og inne-  
holder blant annet:

- 15 mm parkett i hvitlasert eik på gulvet i alle rom
- Varme i badegulv
- HTH kjøkken med flotte detaljer
- Integreerte hvitevarer fra Siemens
- Baderomsinnredning fra Svedbergs
- Grohe kvalitetskraner
- Vegghengt toalett
- Automatisk vannstopper
- Utvendig belysning
- Balansert ventilasjon med varmegjenvinning
- Ferdig malt/behandlet kledning
- Utvendig tappekran på bakkeplan



# Min side

Finn alt om din bolig

## Som kunde hos oss får du eksklusiv tilgang til «Min Side»

Når du kjøper en ny bolig fra OBOS Block Watne får du full tilgang til din bolig digitalt. Min side er en innloggingsportal på våre nettsider hvor du finner all informasjon om boligen, dokumentene som hører til og fremdriftsplanen som foreligger for dette prosjektet.

Siden vil gi deg større trygghet og et større innblikk i prosessen fra kjøp, til byggeprosessen og hele veien til du overtar boligen. Det tar tid å bygge en bolig fra grunnen av, men med en digital oversikt vil det være enklere for deg å forholde deg til ventetiden som oppstår i en prosess som denne.

### Fremdrift

Min side får gode tilbakemeldinger fra våre kunder, både de som bor i samme område som de skal flytte til, og ikke minst de som bor langveis fra. Under fremdrift får du vite hvordan vi bygger din nye bolig fra første spadetak. Her finner du også bilder fra boligen under byggeperioden.

### Bruksanvisninger

For å beholde boligens kvaliteter og levetid så lenge som mulig er det viktig at du bruker den riktig. Derfor har vi lagt ut nyttige videoer med tips og instruksjoner fra våre underleverandører. Dette vil være gode hjelpemidler når du skal ta i bruk boligen.

### Reklamasjoner

Som kunde hos OBOS Block Watne har du full reklamasjonsrett i fem år. Oppdager du feil eller mangler i din nye bolig kan du enkelt reklamere for dette via reklamasjonsskjemaet på Min side. Her kan du også følge fremdriften i din sak.

### På Min Side kan du

- se kontrakten din
- se kontaktpersonene dine hos Obos Block Watne
- følge fremdriften av boligen din
- se bilder fra byggeprosessen
- se hvilke møter vi vil ha sammen, og hva som kan være lurt å tenke på før disse møtene
- finne nyttige videoer og bruksanvisninger til boligen din
- reklamere for feil i boligen din
- finne all informasjon om blant annet kjøkkeninnredning, malingsfarger etc.



# Lev godt i naturskjønne omgivelser

## Bergermoen Park blir et idyllisk og hyggelig nabolag.

Velkommen til herlige Bergermoen Park. I dette nye nabolaget skal vi skape et moderne og hyggelig bomiljø hvor både voksne og barn vil trives. Når boligprosjektet er ferdig vil Bergermoen Park bestå av ca 100 nøkkelferdige eneboliger, rekkehus og leiligheter i varierte størrelser. Nabolaget vil ha flotte lekeplasser, møtesteder, stier og gangveier med naturskjønn beplantning. Her skal store og små leve godt sammen, grille, leke og le.

### Bo i det grønne

Den landlige beliggenheten gjør dette boligfeltet til et svært godt sted å være for deg som vil bo med nærhet til det grønne. Her bor du nemlig midt i skogen. Bergermoen Park er en del av et naturskjønt område med furuskog. Det er lagt ressurser i å bevare den naturlige vegetasjonen i området. Du kan altså snøre på deg skoene og gå få skritt ut til flotte turområder som passer både store og små. Bebyggelsen i området er i klynger for å kunne utnytte naturressursene på best mulig måte.

### Alt du trenger i nærheten

Bergermoen Park har en attraktiv beliggenhet på grensen mellom Jevnaker og Ringerike kommune. Herfra har du kort vei til både skoler, barnehager og dagligvarebutikker. Det tar deg ca 3 minutter inn til Jevnaker sentrum og

10 minutter til Hønefoss sentrum. Skal du til Gardermoen eller Sandvika vil du bruke rundt 45 minutter med bil. Det bygges for tiden nye motorveier både i retning Gardermoen og Sollihøgda, noe som vitner om at dette er et område det satses på. Boligfeltet har for øvrig gangavstand til hundretalls arbeidsplasser på Bergermoen, og ikke minst Eggemoen Aviation & Technology Park.

→

Bildetekst. I nærheten av boligene blir det lekeplasser også for de aller minste.



Illustrasjon



↑  
Bildetekst. Det er avsatt store områder for lek og uteaktiviteter.

←  
Bildetekst. Enebolig i kjede med store terrasser.











# Nabolagsprofil

## Bergermoen

Nabolaget Samsmoen - vurdert av 30 lokalkjente

### Spesielt anbefalt for

- Familier med barn
- Etablerere
- Husdyreiere



### Offentlig transport

🚶 Bergermoen	8 min 🚶
Linje 103, 113, 451, 452	0.7 km
🚶 Hønefoss stasjon	16 min 🚶
Linje 41	11.2 km
✈ Oslo Gardermoen	51 min 🚶

### Skoler

Bergerbakken skole og barnehage ...	6 min 🚶
175 elever, 8 klasser	3.4 km
Toso skole (1-7 kl.)	10 min 🚶
290 elever, 14 klasser	6.4 km
Jevnaker skole (8-10 kl.)	5 min 🚶
349 elever, 16 klasser	2.6 km
Hønefoss videregående skole - Fi...	18 min 🚶
140 elever	10.4 km
Ringerike videregående skole	16 min 🚶
684 elever, 29 klasser	10.8 km

### Ladepunkt for el-bil

🚗 Musemyrvegen 7	15 min 🚶
------------------	----------



### Opplevd trygghet

Veldig trygt 89/100



### Kvalitet på skolene

Bra 75/100



### Naboskapet

Godt vennskap 71/100

### Aldersfordeling

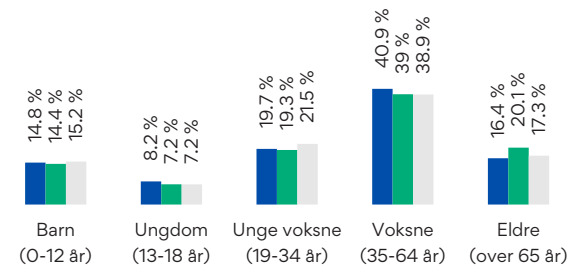

Område	Personer	Husholdninger
🇳🇴 Samsmoen	1 167	474
🇳🇴 Jevnaker	5 013	2 321
🇳🇴 Norge	5 328 198	2 398 736

### Barnehager

Samsmoen barnehage (1-5 år)	5 min 🚶
48 barn, 2 avdelinger	0.3 km
Nesbakken barnehage (1-5 år)	5 min 🚶
36 barn, 2 avdelinger	3 km
Bergerbakken skole og bhg (1-5 år)	6 min 🚶
41 barn, 2 avdelinger	3.4 km

### Dagligvare

Coop Extra Jevnaker	5 min 🚶
Post i butikk, PostNord	3.5 km
Kiwi Jevnaker	5 min 🚶

## Primære transportmidler









-  1. Egen bil
-  2. Gående

 **Turmulighetene**  
Nærhet til skog og mark 95/100





 **Støynivået**  
Lite støynivå 94/100

 **Gateparkering**  
Lett 89/100

## Sport

-  Puttemyra kunstgressbane 10 min   
Fotball 0.6 km
-  Furumoen ballplass 14 min   
Ballspill 1.2 km
-  Innersvingen Jevnaker 5 min 
-  Jevnaker Fysikalske Institutt 6 min 

## Varer/Tjenester

-  Kuben Senter 16 min 
-  Vitusapotek Jevnaker 6 min 

## Aldersfordeling barn (0-18 år)

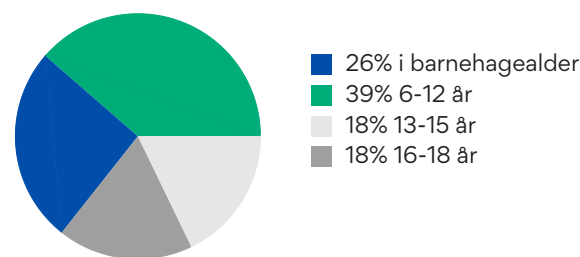

## Familiesammensetning

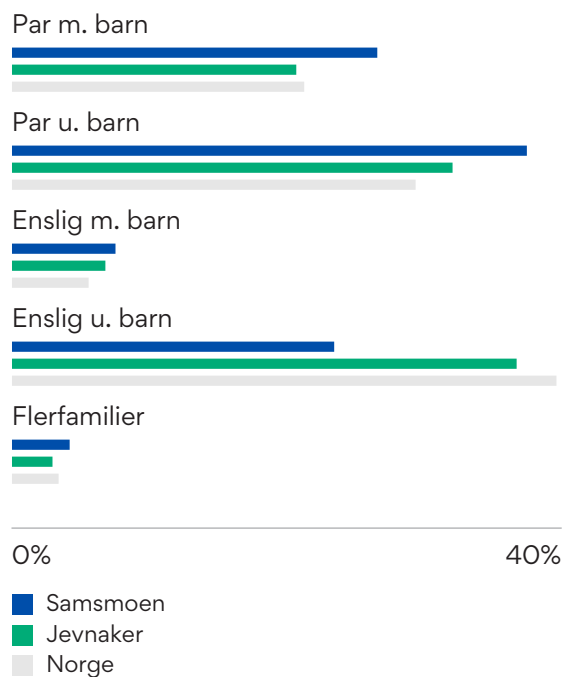

## Sivilstand

		Norge
Gift	35%	34%
Ikke gift	51%	53%
Separert	10%	9%
Enke/Enkemann	4%	4%

# Oversiktskart



# Situasjonskart og perspektiv



# Enebolig i kjede

## 4-roms

### 1. etasje

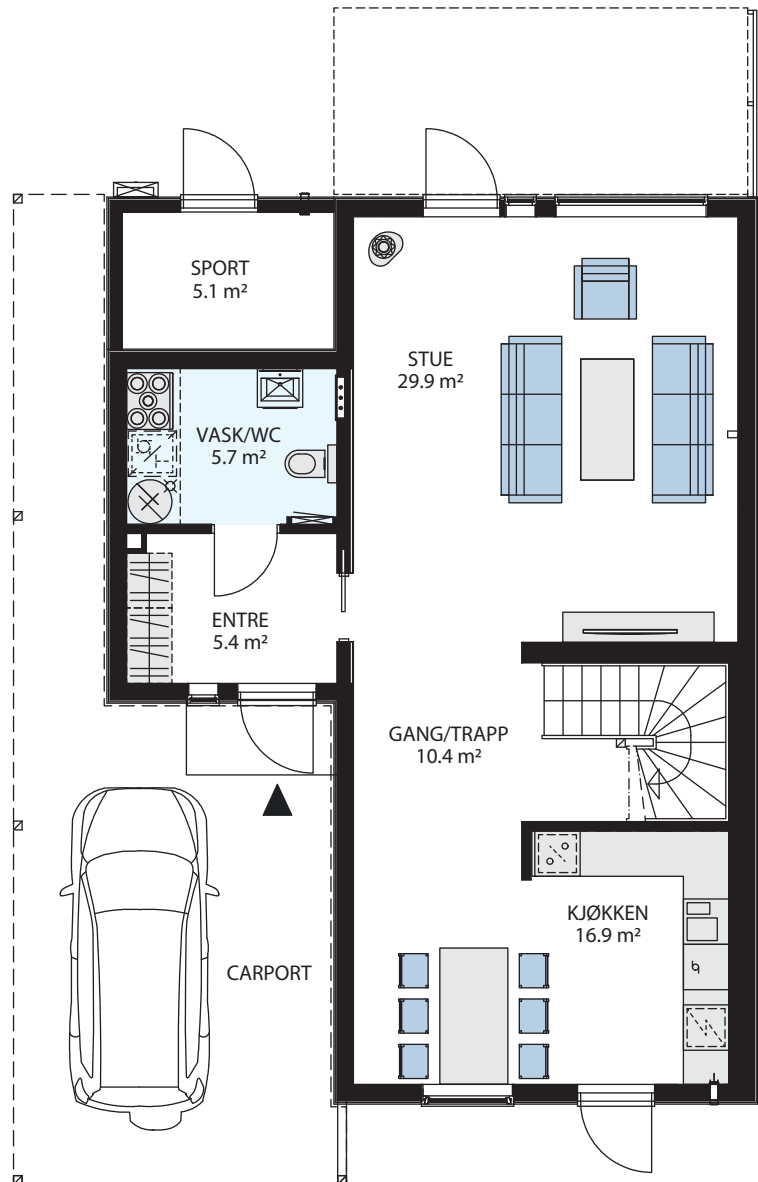

Målestokk 1:100

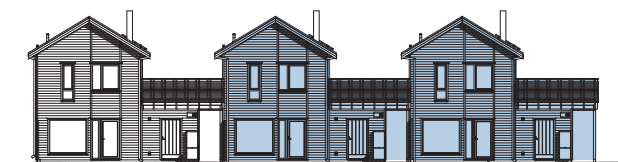

Fasade mot vest

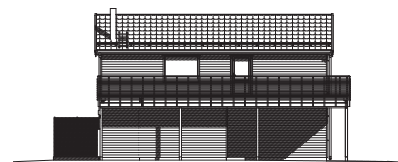

Fasade mot syd

**Bolig nr:** 1, 2, 4 og 5  
**BRA:** 129,1 m<sup>2</sup>  
**P-rom:** 125,1 m<sup>2</sup>  
**Etasjer:** 2  
**Soverom:** 3

**2. etasje**

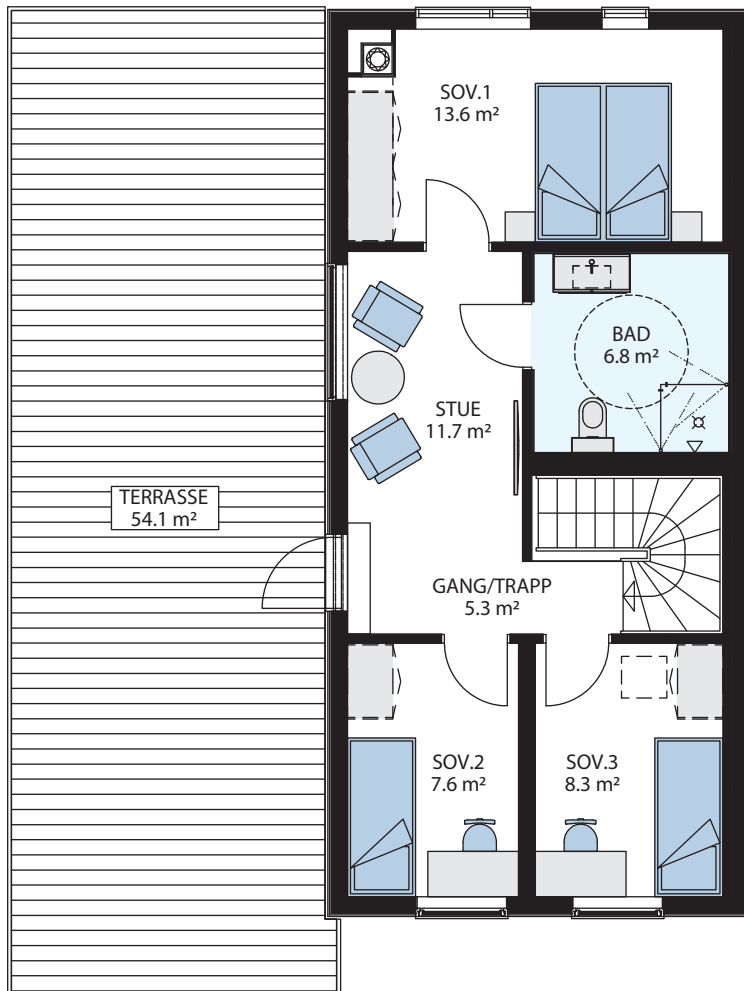

Målestokk 1:100

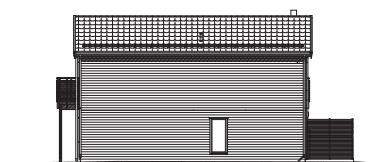

Fasade mot nord



Fasade mot øst



# Enebolig i kjede

## 4-roms

### 1. etasje

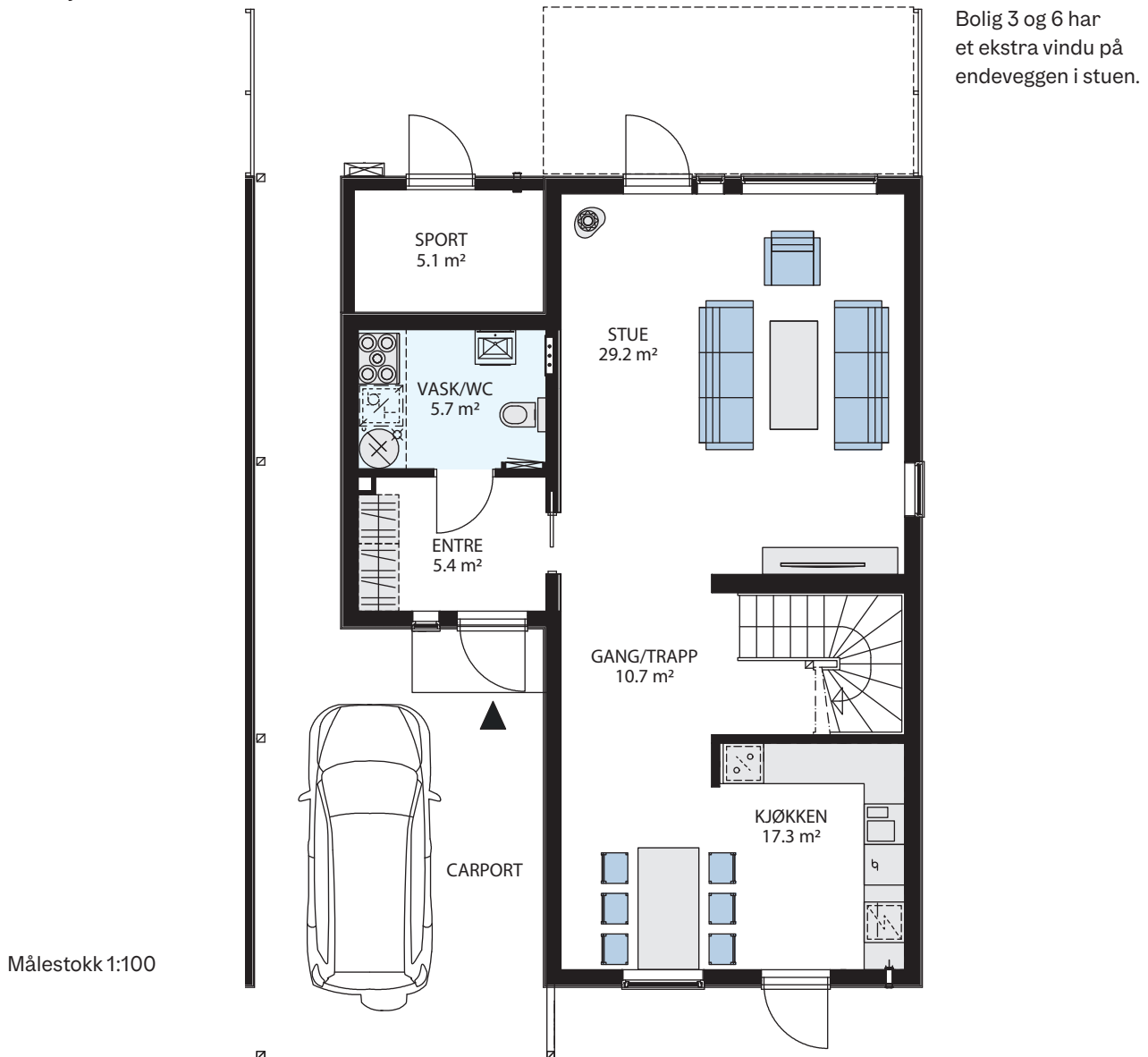

Fasade mot vest



Fasade mot syd



**Bolig nr:** 3 og 6  
**BRA:** 129,1 m<sup>2</sup>  
**P-rom:** 127,1 m<sup>2</sup>  
**Etasjer:** 2  
**Soverom:** 3

2. etasje

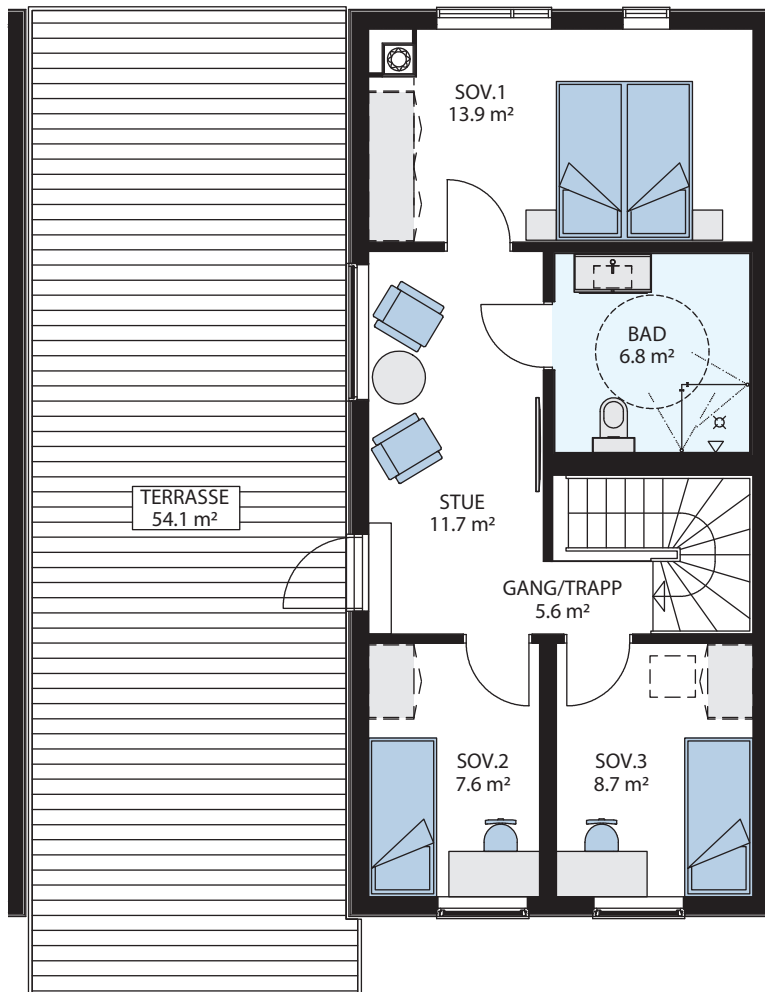

Målestokk 1:100

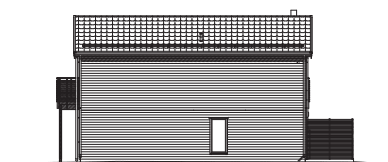

Fasade mot nord



Fasade mot øst



# Rekkehus

## 4-roms

1. etasje

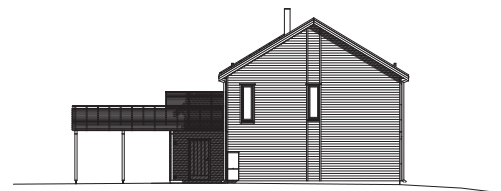
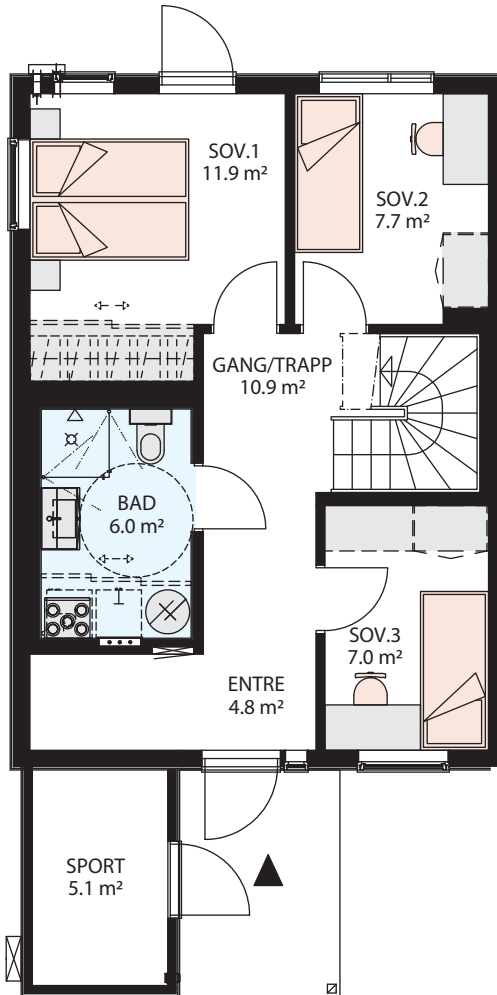

Fasade mot sør-øst



Fasade mot nord-øst

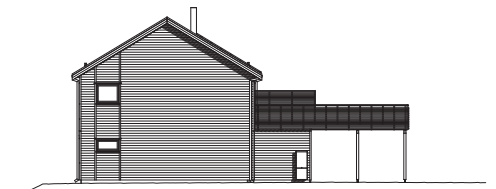

Fasade mot nord-vest

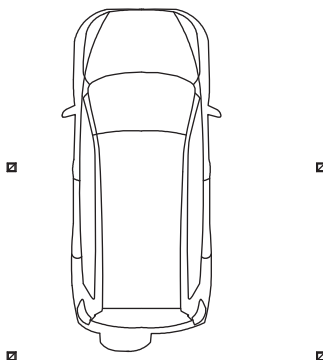

Målestokk 1:100

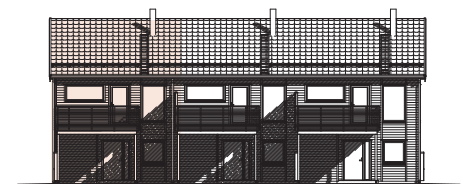

Fasade mot sør-vest

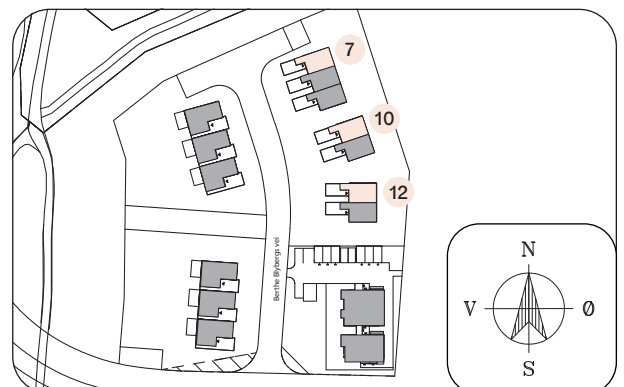

**Bolig nr:** 7, 10 og 12  
**BRA:** 105,4 m<sup>2</sup>  
**P-rom:** 98,6 m<sup>2</sup>  
**Etasjer:** 2  
**Soverom:** 3

2. etasje

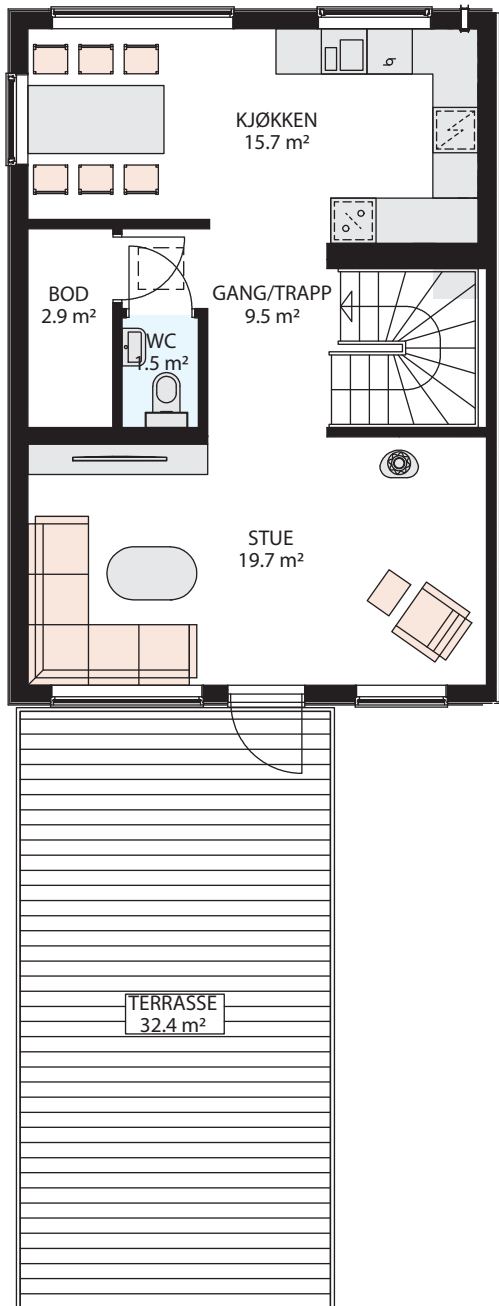

Målestokk 1:100

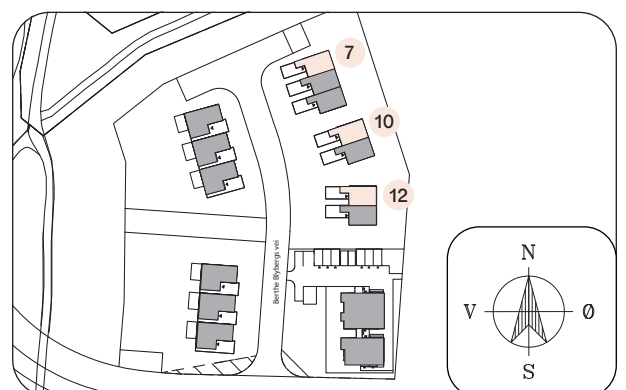
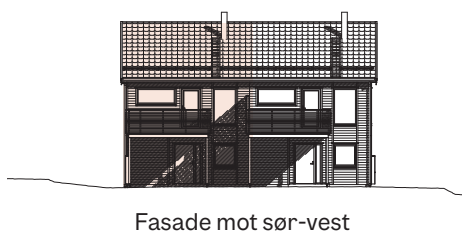
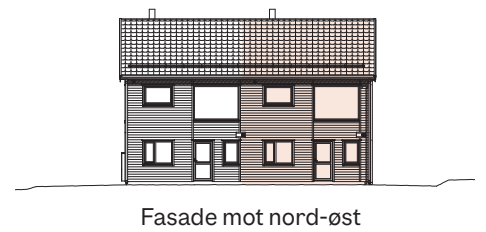
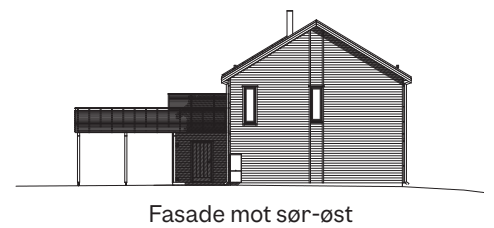

# Rekkehus

## 4-roms

1. etasje

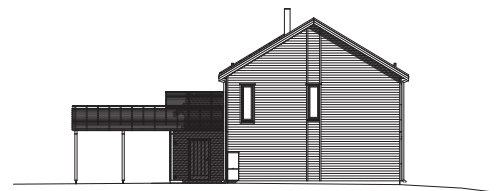
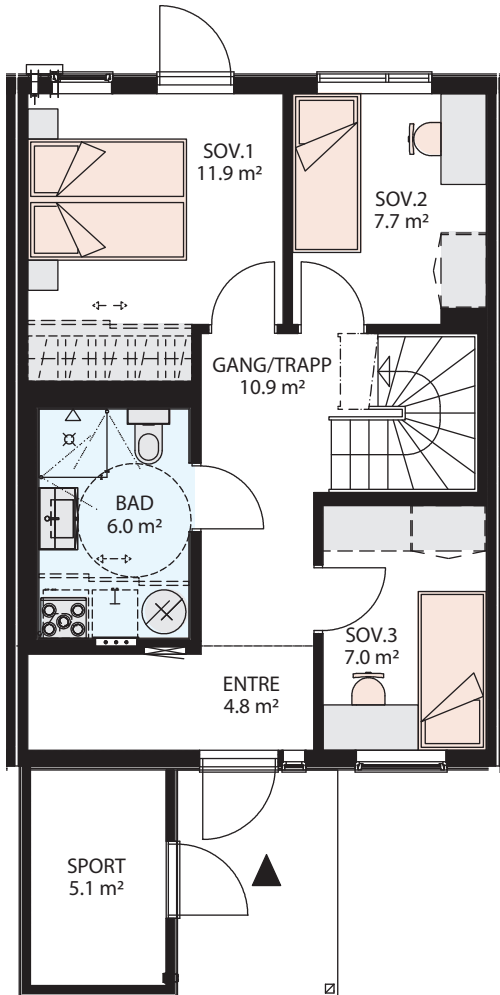

Fasade mot sør-øst

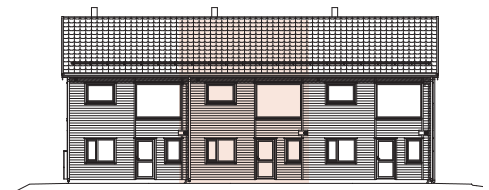

Fasade mot nord-øst

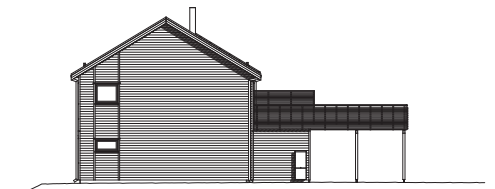

Fasade mot nord-vest

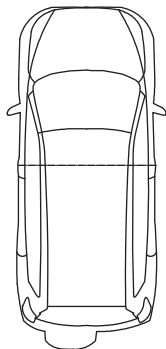

Målestokk 1:100

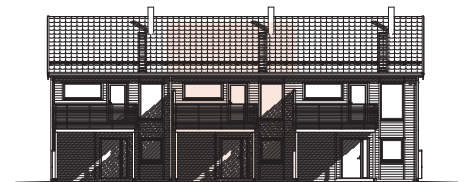

Fasade mot sør-vest



**Bolig nr: 8**  
**BRA: 105,4 m<sup>2</sup>**  
**P-rom: 98,6 m<sup>2</sup>**  
**Etasjer: 2**  
**Soverom: 3**

**2. etasje**

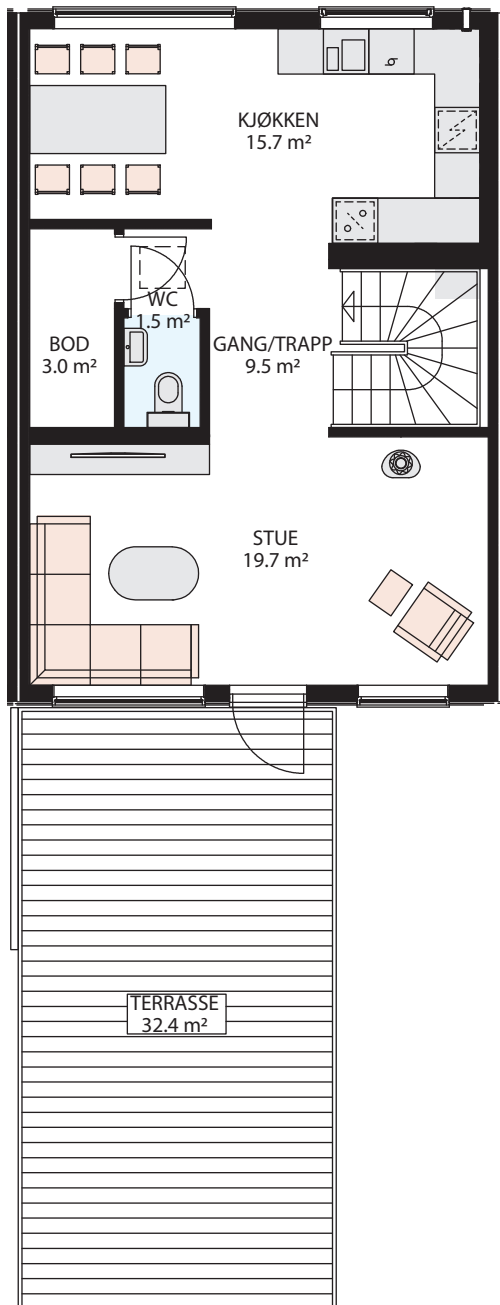

Målestokk 1:100

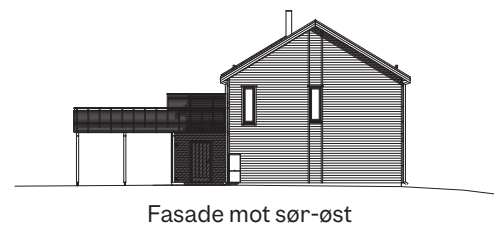

Fasade mot sør-øst

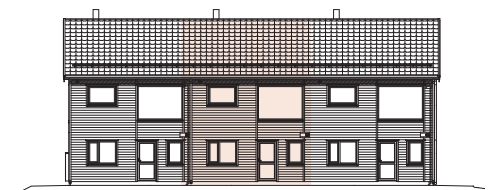

Fasade mot nord-øst



Fasade mot nord-vest

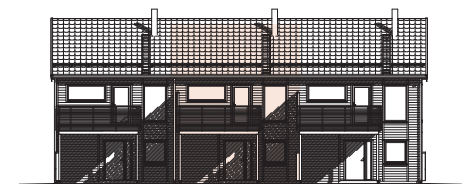

Fasade mot sør-vest

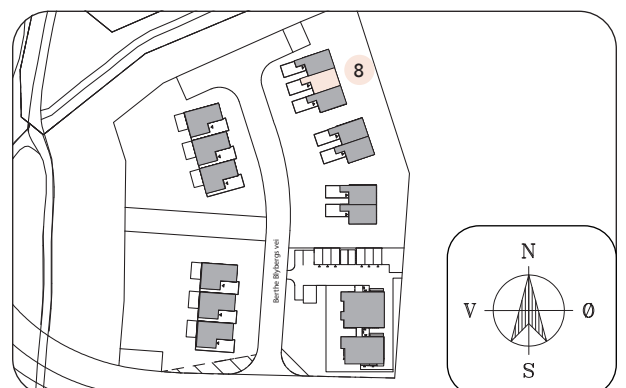

# Rekkehus

## 4-roms

1. etasje

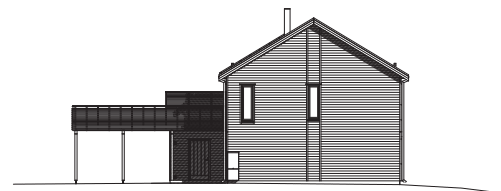
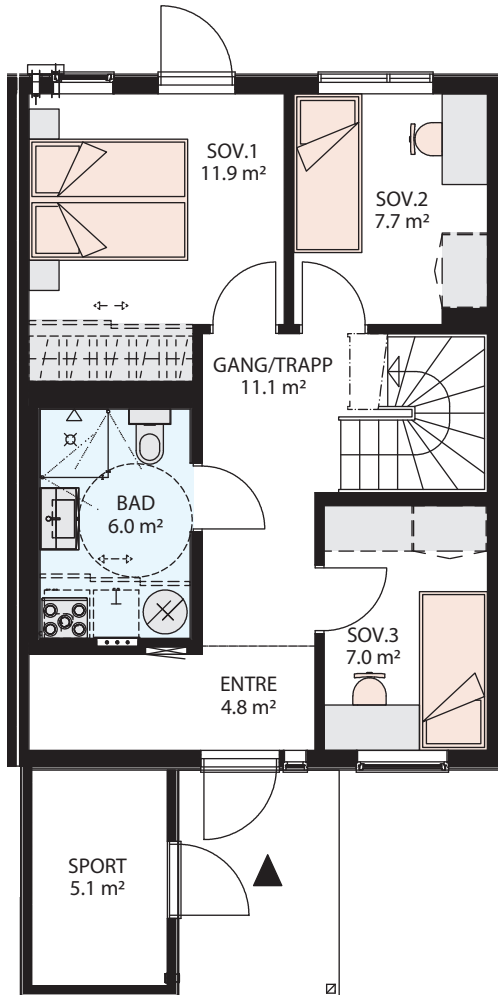

Fasade mot sør-øst



Fasade mot nord-øst

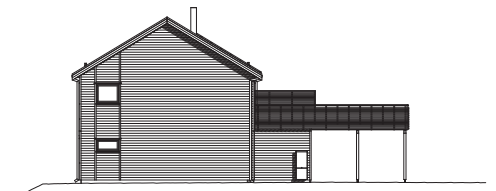

Fasade mot nord-vest

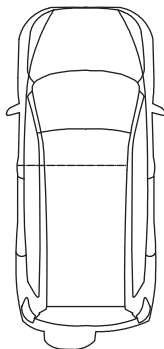

Målestokk 1:100

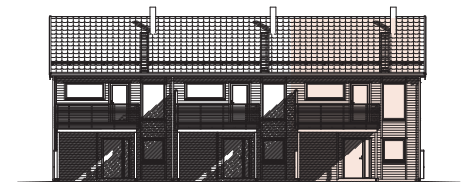

Fasade mot sør-vest

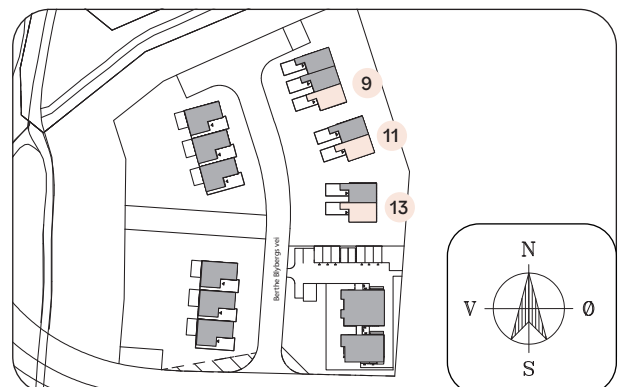

**Bolig nr:** 9, 11 og 13  
**BRA:** 105,4 m<sup>2</sup>  
**P-rom:** 99,2 m<sup>2</sup>  
**Etasjer:** 2  
**Soverom:** 3

2. etasje

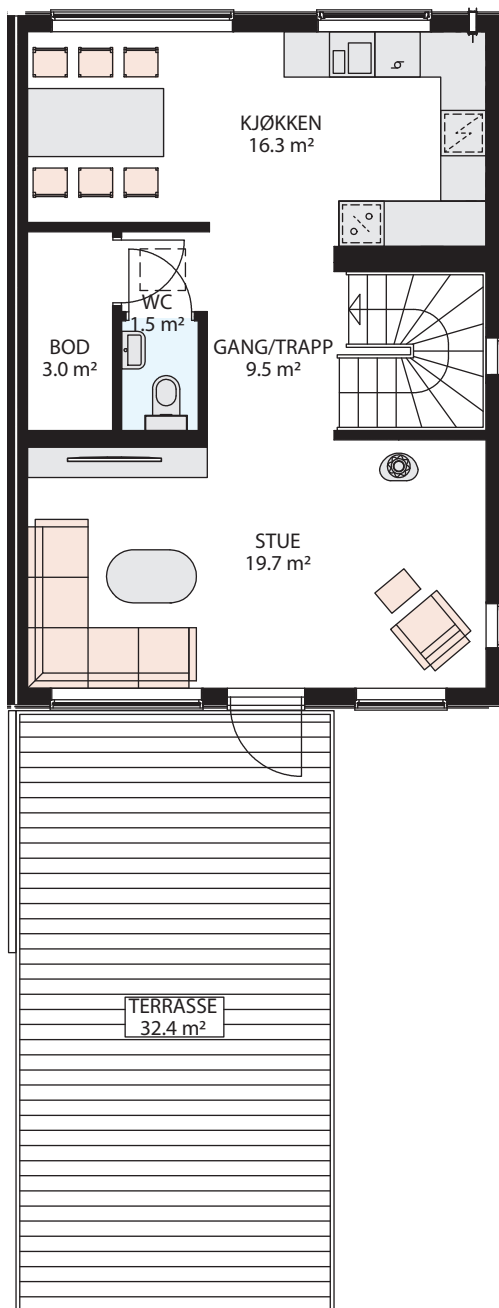

Målestokk 1:100

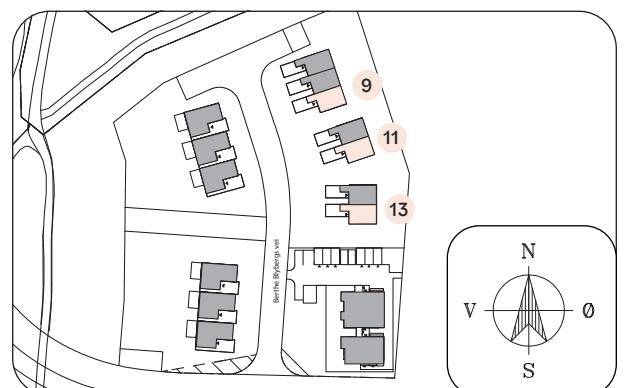
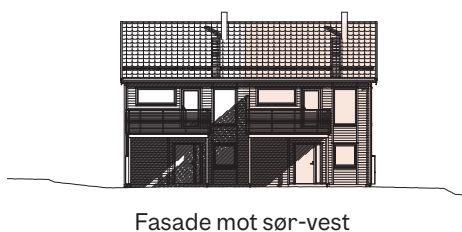
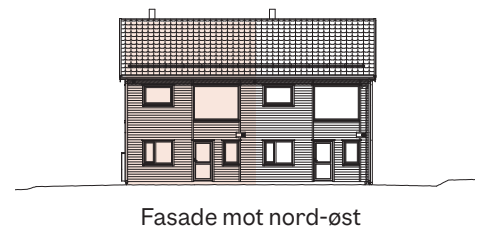

# Leilighet i 6-mannsbolig

## 3-roms

**Bolig nr:** 14  
**BRA:** 75,9 m<sup>2</sup>  
**P-rom:** 70,2 m<sup>2</sup>  
**Ligger i etasje:** 1  
**Soverom:** 2

1. etasje

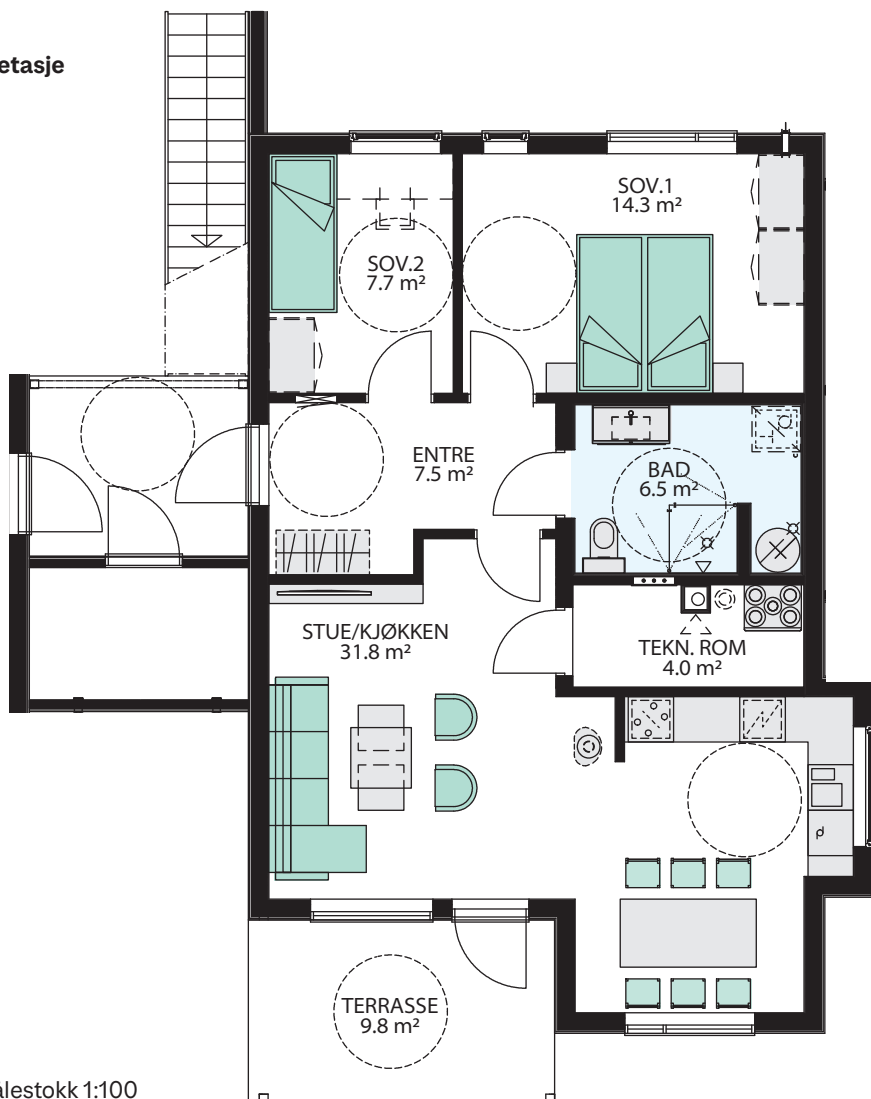

Målestokk 1:100



Fasade mot nord



Fasade mot sør

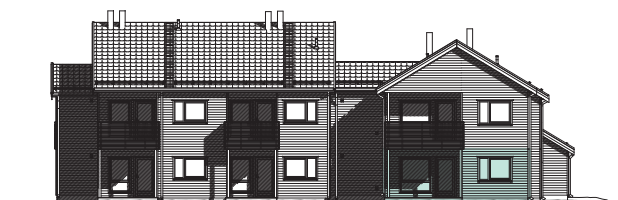

Fasade mot vest

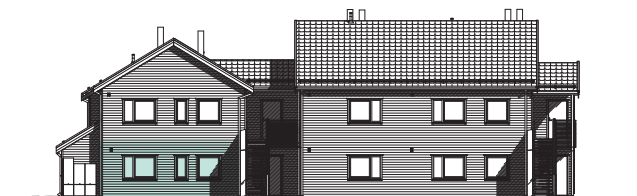

Fasade mot øst





# Leilighet i 6-mannsbolig

## 2-roms

Bolig nr: 15  
BRA: 54,2 m<sup>2</sup>  
P-rom: 49,1 m<sup>2</sup>  
Ligger i etasje: 1  
Soverom: 1

1. etasje

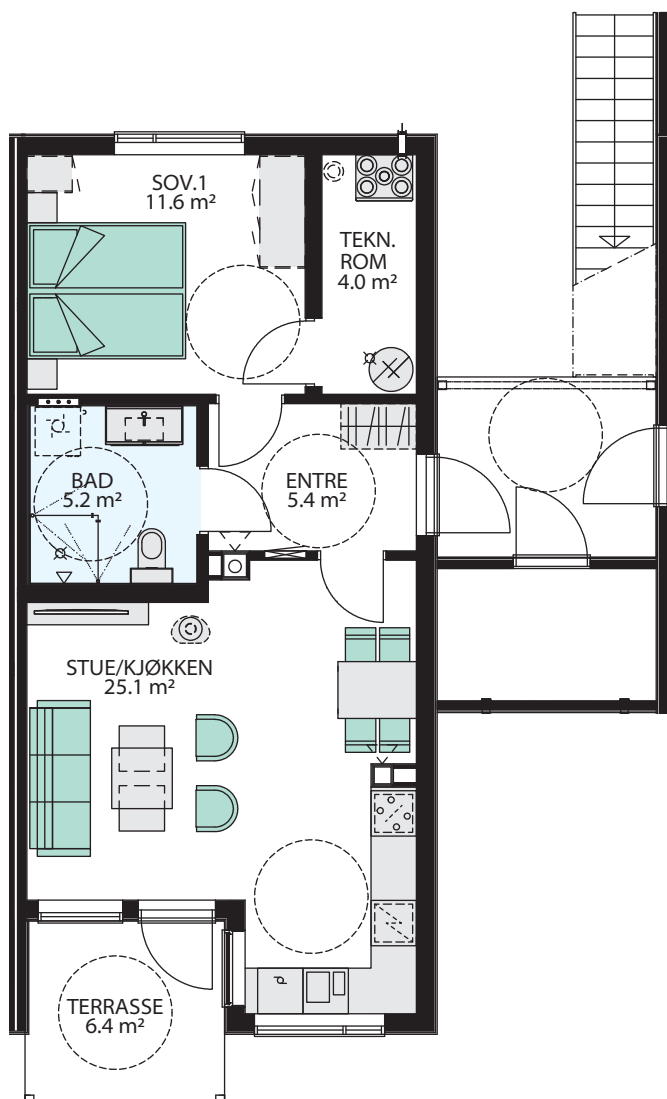

Målestokk 1:100



Fasade mot nord



Fasade mot sør

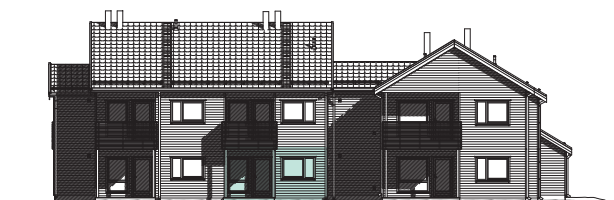

Fasade mot vest

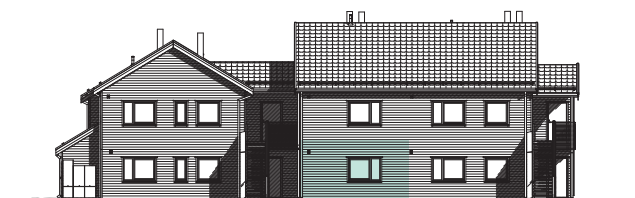

Fasade mot øst



# Leilighet i 6-mannsbolig

## 3-roms

**Bolig nr:** 16  
**BRA:** 66,6 m<sup>2</sup>  
**P-rom:** 61,6 m<sup>2</sup>  
**Ligger i etasje:** 1  
**Soverom:** 2

1. etasje

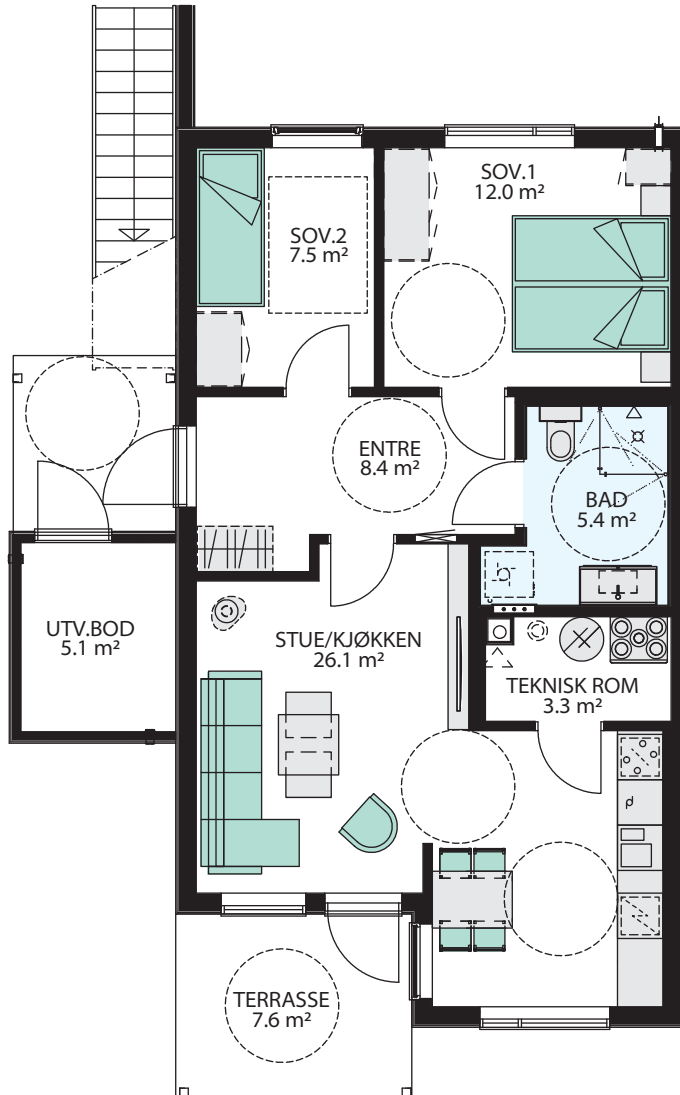

Målestokk 1:100

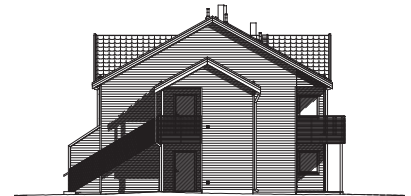

Fasade mot nord



Fasade mot sør



Fasade mot vest



Fasade mot øst



# Leilighet i 6-mannsbolig

## 3-roms

Bolig nr: 17  
BRA: 76,3 m<sup>2</sup>  
P-rom: 70,1 m<sup>2</sup>  
Ligger i etasje: 1  
Soverom: 2

2. etasje

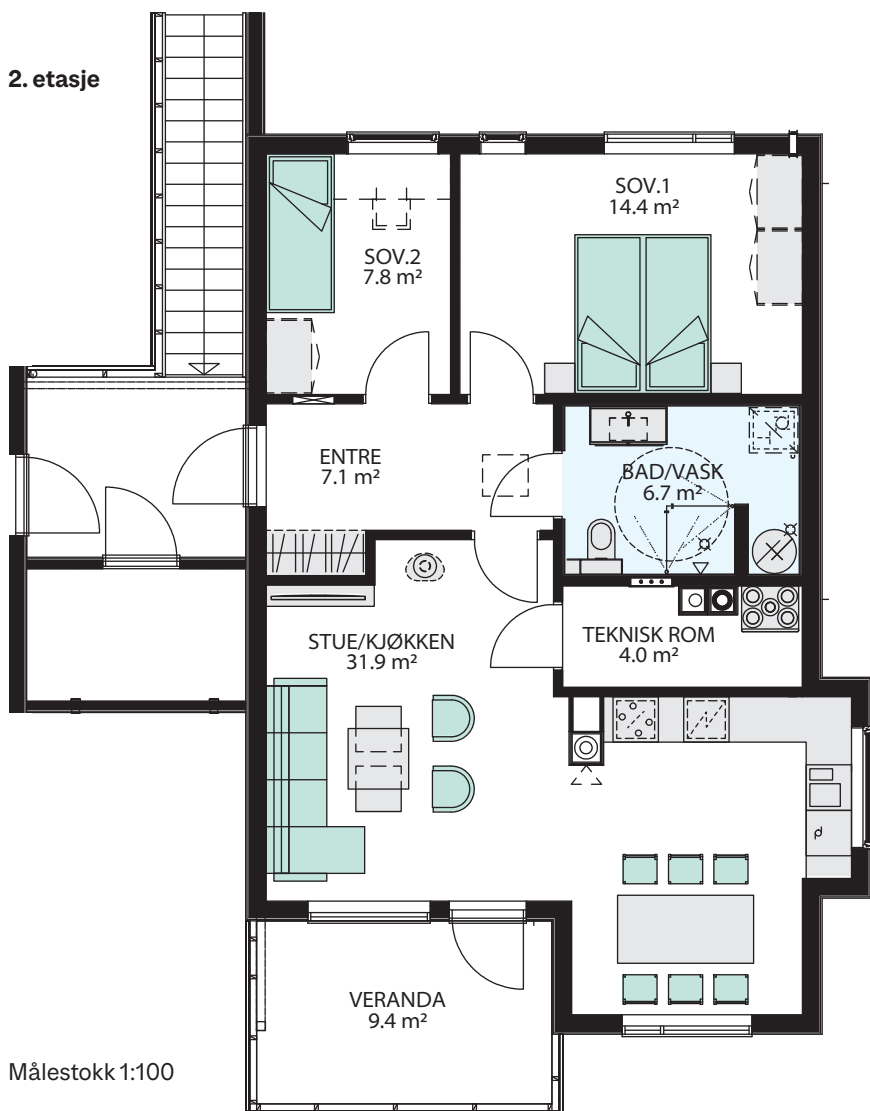

Fasade mot nord



Fasade mot sør

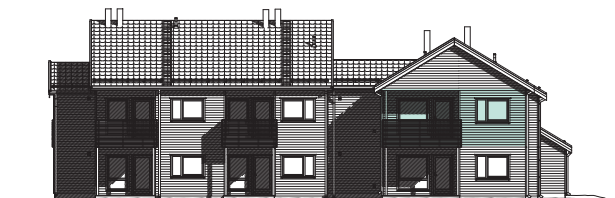

Fasade mot vest



Fasade mot øst



# Leilighet i 6-mannsbolig

## 2-roms

**Bolig nr:** 18  
**BRA:** 54,5 m<sup>2</sup>  
**P-rom:** 49,3 m<sup>2</sup>  
**Ligger i etasje:** 2  
**Soverom:** 1

2. etasje

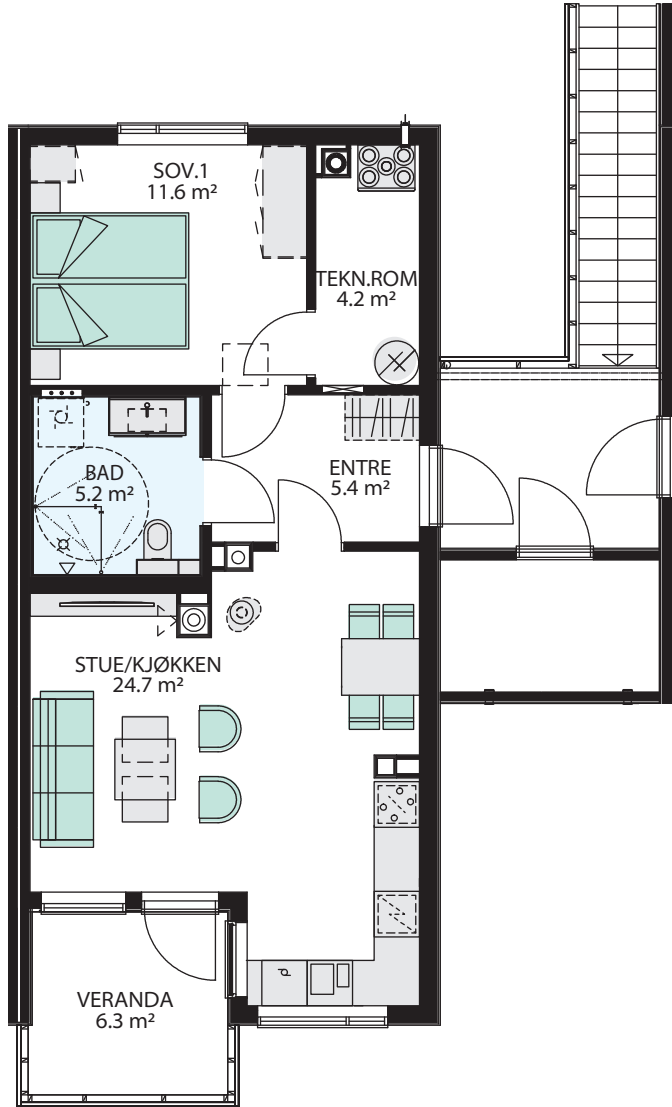

Målestokk 1:100



Fasade mot nord



Fasade mot sør



Fasade mot vest

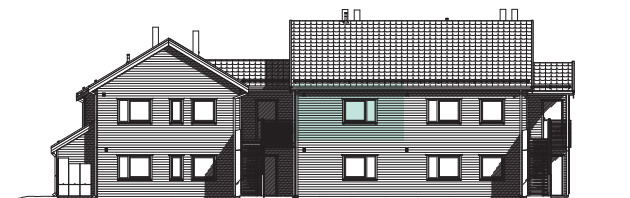

Fasade mot øst



# Leilighet i 6-mannsbolig

## 3-roms

Bolig nr: 19  
BRA: 66,9 m<sup>2</sup>  
P-rom: 61,5 m<sup>2</sup>  
Ligger i etasje: 2  
Soverom: 2

2. etasje

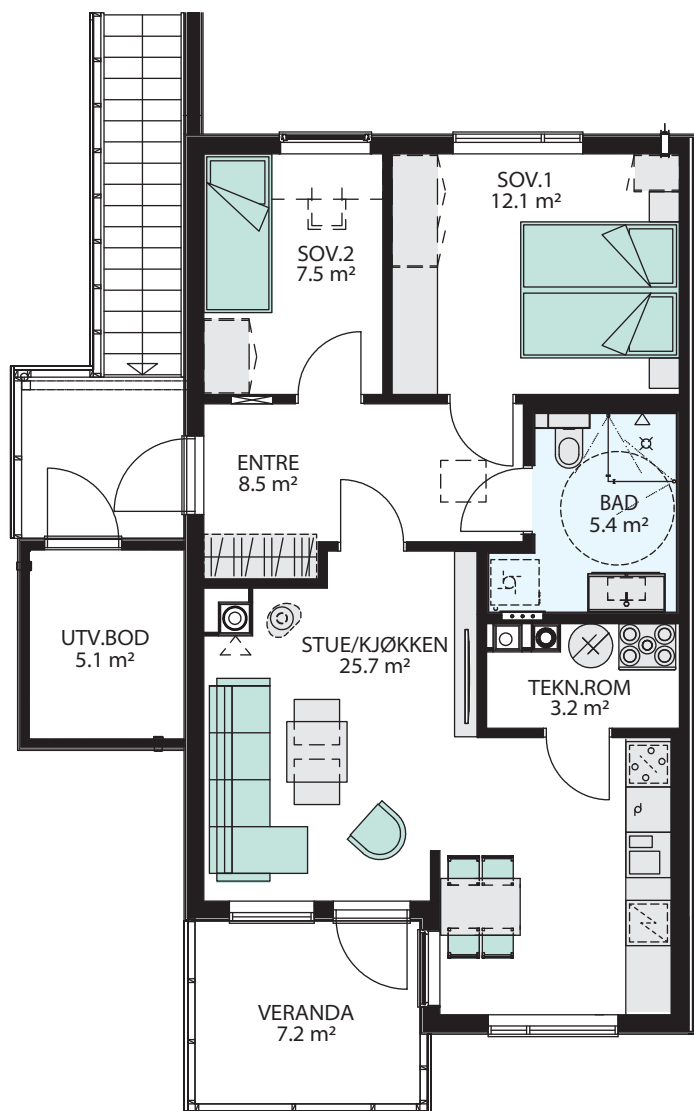

Målestokk 1:1



Fasade mot nord



Fasade mot sør

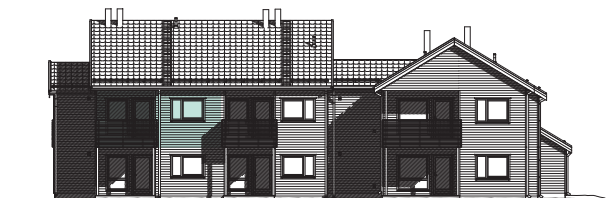

Fasade mot vest



Fasade mot øst





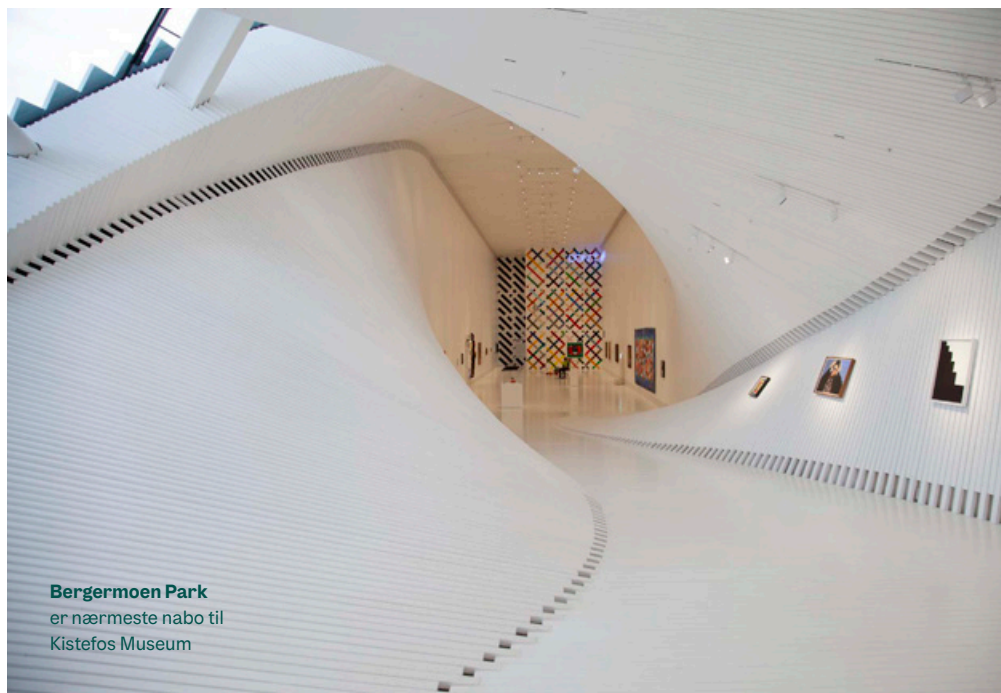

**Bergermoen Park**  
er nærmeste nabo til  
Kistefos Museum



**Kort vei til**  
skiendorado Nordmarka



**Fluefisker i Randselva**

# Et selskap i OBOS

I over 90 år har medlemsorganisasjonen OBOS skaffet medlemmene bolig. I dag har OBOS over 500 000 medlemmer.

Block Watne ble en del av OBOS-konsernet i 2014, og endret navn til OBOS Block Watne i april 2020.

## En attraktiv medlemsorganisasjon

OBOS skal være Norges mest attraktive medlemsorganisasjon og oppfylle folks boligdrøm ved å skaffe dem gode hjem. OBOS eies av medlemmene. Organisasjonens formål er å skaffe medlemmene bolig, og forvalte disse boligene på en trygg måte. I tillegg skal OBOS også drive annen virksomhet til fordel for medlemmene.

## Norges største boligbygger

I dag er OBOS Norges største boligbygger, og en av de største i Norden. OBOS driver utvikling, produksjon og salg av eiendom og bolig, og har i tillegg virksomhet innenfor eiendomsmegling, eiendomsforvaltning, rådgivning, bank, forsikring og utleie av forretningseiendom. I OBOS blir overskuddet beholdt i virksomheten, til beste for eierne og samfunnet. En viktig del av samfunnsoppdraget er å bygge framtidens samfunn og å skape gode bomiljøer. OBOS gir tilbake ved å støtte en rekke lokale miljøtiltak, idrett, kultur og humanitært arbeid. Virksomheten foregår i Norge og Sverige. Hovedkontoret ligger i Oslo.

## Bli OBOS-medlem

Som OBOS-medlem stiller du foran i boligkøen. Medlemskapet gir deg forkjøpsrett på 90 000 nye og brukte boliger over store deler av landet. Du får også rabatt på en mengde produkter og tjenester innen bolig, bank, forsikring, kultur og fritid. I tillegg til forkjøpsrett på boliger, får du også over 60 faste rabattavtaler i medlemskapet.

Les mer om fordelene på [nye.obos.no/medlem/](https://nye.obos.no/medlem/)

## Gunstige banktjenester

Som OBOS-medlem får du ekstra gode fordeler i landets beste dagligbank. Perfekt for deg som er ute etter en enkel, trygg og lønnsom bank der alt overskuddet brukes til å finansiere boligdrømmer. Vi har egne lån til deg som ønsker å kjøpe helt ny bolig fra OBOS og OBOS Block Watne.

Les mer om OBOS-banken på [bank.obos.no](https://bank.obos.no)







**Tenk den tanken.**

Kjenn på forventningen og drømmen om blanke ark. En helt ny bolig som er gjennomtenkt, av solid kvalitet og god standard.



## Noen av fordelene med å kjøpe ny bolig fra OBOS Block Watne er:

- **Bolig til fastpris** Nye boliger fra OBOS Block Watne selges til fastpris. Du unngår dermed fordyrende budrunder.
- **Gunstig finansiering** OBOS Block Watne kan tilby meget gunstig finansiering gjennom OBOS-banken til deg som kjøper ny bolig. Les mer om OBOS Nyboliglån: [obos.no/nyboliglan](https://obos.no/nyboliglan).
- **Fem års reklamasjonsrett** Kjøper du nytt, har du inntil fem års reklamasjonsrett på feil eller mangler på boligen.
- **Lavere driftsutgifter fra dag én** Nye boliger har lavere driftsutgifter til energi og strøm som følge av strenge krav til isolasjon og varmegjenvinning.
- **Dokumentavgift kun på tomteverdien** På nye boliger er det kun dokumentavgift på tomteverdien. Fordi tomteverdien er langt lavere enn verdien av både tomt og hus, sparer du lett flere titalls tusen ved å kjøpe nytt.
- **Økt trygghet** Våre boliger bygges etter strenge standarder og forskriftskrav for våtrom, teknisk anlegg, brannsikring, materialvalg og miljø. Dette betyr mindre bekymringer for deg.
- **Mulighet til å påvirke standarden** Kommer du tidlig inn i prosessen i et nyboligprosjekt, har du gode muligheter for å gjøre tilpasninger med tanke på for eksempel standard og fargevalg.



## Norges beste trehus er bygget av det beste treverket og de beste hendene

**Adresse** Berthe Blybergs vei, 3520 Jevnaker

**Veibeskrivelse** Fra Hønefoss: Følg E16 retning Jevnaker. Etter at du har passert Eggemoen, ta inn til høyre ved Circle K bensinstasjon, og så første til høyre igjen mot Bergermoen Park. Det vil bli godt skiltet ved fellesvisninger.

Les mer på [obosblockwatne.no/bergermoen](https://obosblockwatne.no/bergermoen)